

**EIGENSCHAFTEN**

- Geschwindigkeitsregelung für die Messer.
- Die Messer können einzeln ersetzt werden.
- Komplett aus Edelstahl (auch die Auffangschale).
- Einfache Bedienung.

**CARACTERÍSTICAS**

- Ajuste de la velocidad de las cuchillas.
- Cuchillas reemplazables por separado.
- Toda en acero inoxidable (incluso el depósito).
- Manejo sencillo.

**CARATTERISTICHE**

- Regolazione della velocità delle lame.
- Lame sostituibili separatamente.
- Interamente in acciaio inox (contenitore incluso).
- Facile da usare.



Zum Raspeln von Schokoladesplittern zwischen 0,1 und 3 mm.

Para virutas de chocolate entre 0,1 y 3 mm.

Per tagliare il cioccolato in scaglie da 0,1 a 3 mm.



SEITENANSICHT | PERFIL | VISTA LATERALE

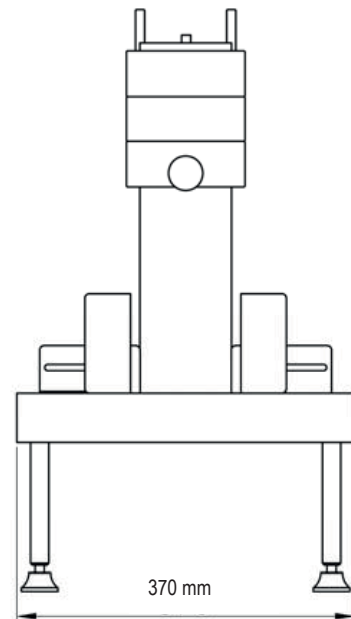

VORDERANSICHT | ALZADO | VISTA FRONTALE

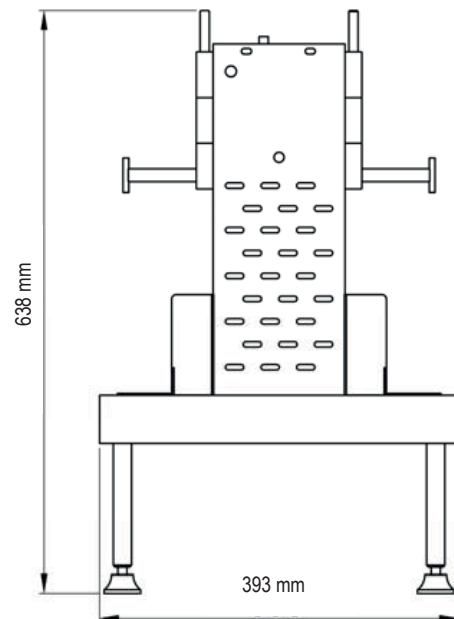

Einfache Bedienung und manuell regelbar.

Fácil de manejar, ajuste manual.

Facile da montare e usare.

Hygienisch, leichte Reinigung und Wartung.

Higiénica, fácil de limpiar y mantener.

Igienico, facile da pulire e mantenere.

MODEL

QM210

FÜR 2 BLÖCKE | PARA 2 BLOQUES DE CHOCOLATE | PER DUE BLOCCHI DI CIOCCOLATO

Breite - ancho - larghezza

Tiefe - fondo - profondità

Höhe - altura - altezza

17-40 mm

145-210 mm

40-330 mm

MOTORLEISTUNG | POTENCIA MOTOR | POTENZA MOTRICE

90 W

NETTOGEWICHT MASCHINE | PESO NETO MÁQUINA | PESO NETTO MACCHINA

30 kg

SPANNUNG | VOLTAJE | VOLTAGGIO

220V 1Ph 50Hz