



ALEXANDER STOLL

Schneidmühle

Model VESPA 50/100 VGA

DURCHSATZLEISTUNG	Kg/h	700-900
ROTOR DURCHMESSER	mm	500
ROTOR MESSER	Stück x mm	6x500
STATOR MESSER	Stück x mm	4x500
MOTOR	kW	55.0
GEWICHT	Kg	5300
GERÄUSCHPEGEL		95-100 dB
NORMEN / STANDARDS:		CE
MAßE(mm)	A 2340 B 1830	
	C 3315 D 2620	
	E 1020 F 650	

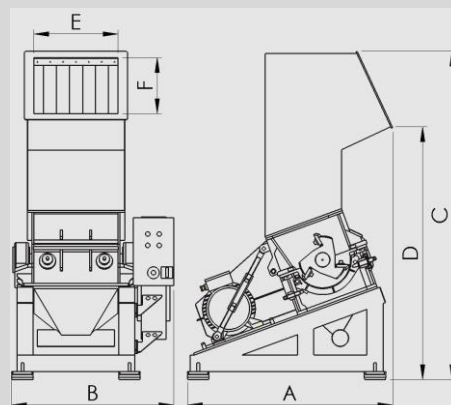

Funktionsprinzip

Die Schneidmühle 50/100 VGA zerkleinert durch Schneiden und Scheren. Das Aufgabegut wird von dem Rotor erfasst und zwischen diesem und den im Gehäuse eingesetzten Statormesser zerkleinert

Die Schneidmühlen werden für die Zerkleinerung von weichen, mittelharten, zähen, elastischen und heterogenen Materialgemischen eingesetzt. Die Schneidmühle 50/100 VGA eignet sich hervorragend für die Vorzerkleinerung großen Stücken wie Rohre oder Profile. Die Schneidmühle wird auch für eine Vielzahl anderer Materialien erfolgreich eingesetzt. Die 50/100 VGA kann optional mit der Zyklon-Sauger-Kombination betrieben werden. Die Zyklon-Sauger-Kombination kann individuell kombiniert werden. Ganz egal ob mit Big Bag gearbeitet wird oder mit Oktabin, wir bieten für alle Fälle eine Lösung. Entstaubungsfilter sowie Metalldetektor dürfen auch nicht fehlen und erleichtern den Staub,- und Metallfreien Betrieb der Schneidmühle.

IHRE VORTEILE

- Leicht austauschbares Wechselsieb
- Optimale Schneidwirkung
- Minimaler Verschleiß der Schneidmesser
- Geringer Kraftbedarf bei hohem Durchsatz
- Geringer Schnittpalt zwischen Rotor und Gegenmesser
- Massive Bauweise
- Extrem hohe Langlebigkeit
- Abgesetzte K-Lager
- Sehr schnelle Reinigung dank klappbarem Trichter und glatter Scherenschnitt



ALEXANDER STOLL

Feldstr. 27, 32108 Bad Salzufen
Tel.: +49[0]5222-2355151
Fax: +49[0]5222-283183
Mobil: +49[0]176-23288169
E-Mail: info@stoll-agentur.de
WEB: www.stoll-agentur.de

Bankverbindung

Sparkasse Lemgo
BLZ: 48250110

Konto-Nr: 7170194
IBAN: DE66482501100007170194
BIC: WELADED1LEM

Steuernummer: 313/5395/1240
USt – IdNr.: DE270401441



ALEXANDER STOLL



ALEXANDER STOLL

Feldstr. 27, 32108 Bad Salzflun
Tel.: +49[0]5222-2355151
Fax: +49[0]5222-283183
Mobil: +49[0]176-23288169
E-Mail: info@stoll-agentur.de
WEB: www.stoll-agentur.de

Bankverbindung

Sparkasse Lemgo
BLZ: 48250110

Konto-Nr: 7170194

IBAN: DE66482501100007170194

BIC: WELADED1LEM

Steuernummer: 313/5395/1240

USt – IdNr.: DE270401441



ALEXANDER STOLL



ALEXANDER STOLL

Feldstr. 27, 32108 Bad Salzflen
Tel.: +49[0]5222-2355151
Fax: +49[0]5222-283183
Mobil: +49[0]176-23288169
E-Mail: info@stoll-agentur.de
WEB: www.stoll-agentur.de

Bankverbindung

Sparkasse Lemgo
BLZ: 48250110

Konto-Nr: 7170194

IBAN: DE66482501100007170194

BIC: WELADED1LEM

Steuernummer: 313/5395/1240

USt – IdNr.: DE270401441



ALEXANDER STOLL



ALEXANDER STOLL

Feldstr. 27, 32108 Bad Salzuflen
Tel.: +49[0]5222-2355151
Fax: +49[0]5222-283183
Mobil: +49[0]176-23288169
E-Mail: info@stoll-agentur.de
WEB: www.stoll-agentur.de

Bankverbindung

Sparkasse Lemgo
BLZ: 48250110
Konto-Nr: 7170194
IBAN: DE66482501100007170194
BIC: WELADED1LEM

Steuernummer: 313/5395/1240
USt – IdNr.: DE270401441