

# CFS FlexDenester

## Benutzerhandbuch

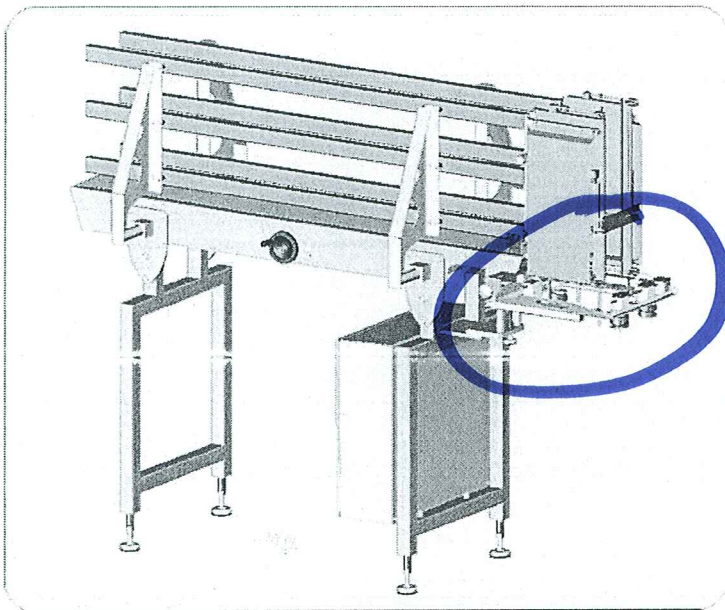

Maschinentyp: CFS FlexDenester  
Maschinen-Nr.: 4049912776  
Kunde: Reinhard Wolf GmbH & Co.KG  
Vertretung: CFS Germany GmbH / Germany  
Hersteller: CFS Buehl GmbH  
Datum: 05/2010  
Version: OME.19880

## Arbeitspositionen

**Wozu werden die Arbeitspositionen definiert?**

In diesem Abschnitt erfahren Sie, an welchen Positionen Sie sich während des normalen Betriebs an der Maschine aufhalten sollten.

Es ist nicht erforderlich, dass Sie sich während des Betriebs an anderen Positionen aufhalten. Wenn Sie diese Vorgaben einhalten, vermeiden Sie unnötige Gefährdungen.

**Darstellung der Arbeitsposition im Normalbetrieb**

Die folgende Grafik zeigt die Arbeitsposition während des Normalbetriebs:

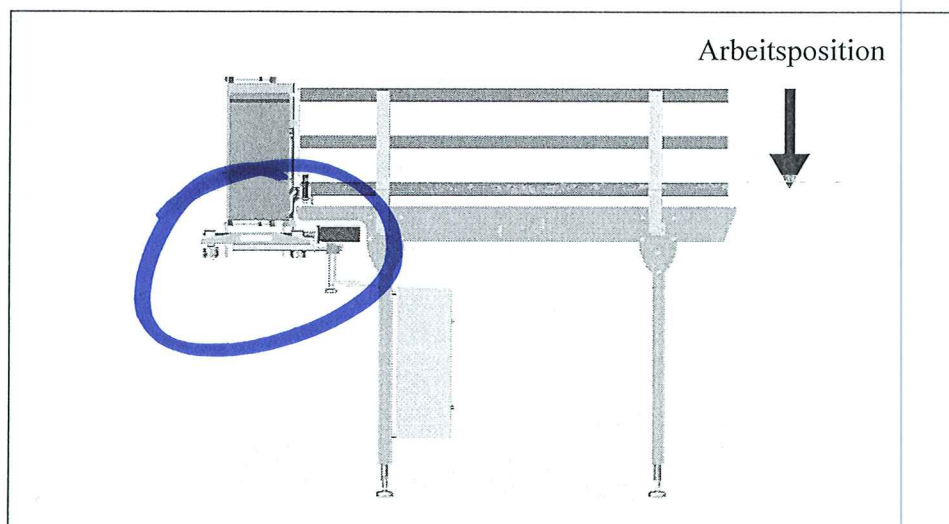

## Sicherheitshinweise für die Wartung, Fortsetzung

Vorsicht an den  
Entstapler-  
Schrauben!!!



**WARNUNG**

Zwischen den Entstapler-Schrauben, sowie zwischen den Entstapler-Schrauben und der Trayführung besteht Quetschgefahr!

Gliedmaßen können von den sich drehenden Entstapler-Schrauben erfasst und gequetscht werden.

Lockere Kleidung oder lange Haare können von der Entstapler-Schrauben erfasst und aufgewickelt werden.

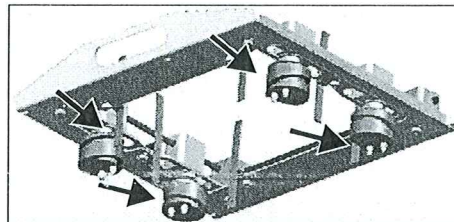

- Greifen Sie nicht in die sich drehenden Entstapler-Schrauben.
- Tragen Sie keine lockere Kleidung, die in den Einzugsbereich der Entstapler-Schrauben geraten könnte.
- Tragen Sie bei langen Haaren ein Haarnetz oder eine Schutzhaube.

*WARNUNG weist auf eine mögliche Gefahrensituation hin, die, wenn sie nicht vermieden wird, zu schweren Verletzungen oder zum Tod führen könnte.*

Fortsetzung nächste Seite

## Entstapel-Vorrichtung umrüsten/einstellen, Fortsetzung

Entstapel-Vorrichtung einstellen

So stellen Sie die Entstapel-Vorrichtung ein:

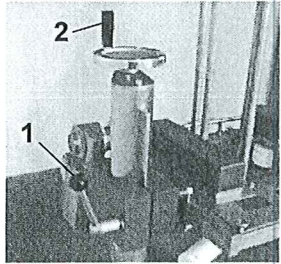
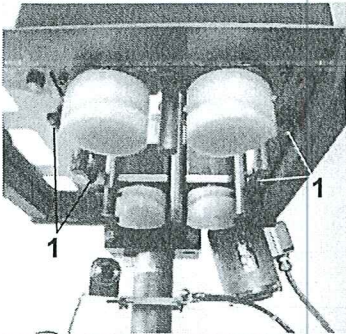
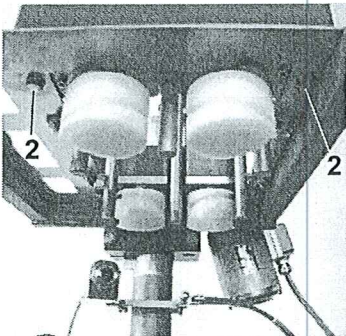
Schritt	Aktion	Ansicht / Kommentar
1	Trayhöhe einstellen: <ul style="list-style-type: none"> <li>• Klemmung (1) lösen</li> <li>• Mit Handrad (2) Höhe zum Band so einstellen, dass die Trays abtransportiert werden, ohne an der Entstapel-Vorrichtung hängen zu bleiben.</li> <li>• Klemmung schließen</li> </ul>	
2	Führungsstangen auf die Traymaße einstellen: <ul style="list-style-type: none"> <li>• Schrauben (1) lösen.</li> <li>• Führungsstangen so verschieben, dass zwischen Trays und Führungsstangen ca. 1-3 mm Spiel bleibt.</li> <li>• Schrauben festdrehen.</li> </ul>	
3	Entstaplerschrauben einstellen: <ul style="list-style-type: none"> <li>• Justierbare Entstapler-Schrauben so einstellen, dass zwischen Trays und Entstapler-Schrauben ca. 1-3 mm Spiel bleibt. Durch Lösen der Schrauben (2) kann der gesamte Block verschoben werden.</li> </ul>	

Fortsetzung nächste Seite